



MV A SPINTA: manuale del proprietario



Spingere Multi-Vac: manuale del proprietario

MV650H

N. di serie iniziale: 102615001

Accessori

KIT RUOTINI PIVOTANTI	KIT TUBO FLESSIBILE	KIT DI RIVESTIMENTO	KIT SACCO IN FELTRO	KIT DI RIVESTIMENTO
Utilizzare su superfici dure per migliorare la manovrabilità.	Per aspirare in aree poco accessibili.	Per raccogliere fogliame, paglia ed erba.	Utilizzare in ambienti polverosi.	Rivestimento antiusura interno.
P/N 840129	P/N 840116	P/N 840134	P/N 840129	P/N 840201

Istruzioni tradotte

IMPORTANTE: LEGGERE CON ATTENZIONE PRIMA DELL'USO E CONSERVARE PER USI FUTURI.



MV A SPINTA: manuale del proprietario



INDICE

SPECIFICHE E RUMORE/VIBRAZIONI	3
ETICHETTE DI ISTRUZIONI.....	4
ISTRUZIONI DI MONTAGGIO	5-8
FUNZIONAMENTO	9-11
MANUTENZIONE E RISOLUZIONE DEI PROBLEMI.....	11-13
ELENCO ILLUSTRATO DEI PEZZI.....	14-20
DICHIARAZIONE DI CONFORMITÀ.....	21-23

Le versioni tradotte dei manuali dei prodotti sono disponibili su <http://www.billygoat.com>.

Visitez <http://www.billygoat.com> pour la version canadienne-française des manuels de produits



MV A SPINTA: manuale del proprietario



SPECIFICHE

	MV650H
Tipo di motore	Honda GSV190AA1A
Potenza	6.5 (4.85 kW)
Capacità serbatoio combustibile	1.6 qt (1.5 L)
Capacità coppa olio	0.69 qt (0.65L)
Peso dell'unità	28 lbs (12.7 kg)
Peso imballato	157 lbs (71.2 kg)
Dimensioni complessive	180 lbs (81.7 kg)
Pendenza operativa massima	28" Wide x 62.5" Long x 45.5" High
In conformità degli standard 2000/14/CE	20°
Rumore all'orecchio dell'operatore	103 dB(a) at 3320 rpm

DATI SUL LIVELLO SONORO



L_{WA} LIVELLO DI RUMORE 83 dB(a) alla posizione dell'operatore

103 dB

I test di rumore sono stati svolti in conformità di 2000/14/CE il giorno 17.05.2005 nelle condizioni sotto elencate.

⚠ Il livello di potenza del rumore qui annotato è il valore più alto per ciascun modello elencato in questo manuale. Per individuare il livello di potenza del rumore del proprio modello, controllare il numero di serie dell'unità.

Condizioni generali:	soleggiate
Temperatura:	19°C
Velocità del vento:	13,7 kp/h
Direzione del vento:	sud-sud est
Umidità:	59%
Pressione barometrica:	101,35 kpa

DATI VIBRAZIONE

LIVELLO DI VIBRAZIONE 14,00 m/s²

I livelli di vibrazione del manubrio dell'operatore sono stati misurati in direzione verticale, laterale e longitudinale, usando un'attrezzatura per il test di vibrazione calibrata. I test sono stati svolti il giorno 24.05.2006 nelle condizioni sotto elencate.

Condizioni generali:	soleggiate
Temperatura:	23,2°C
Velocità del vento:	3,6 m/s
Direzione del vento:	Sud
Umidità:	83,5%
Pressione barometrica:	101,31 kPa



MV A SPINTA: manuale del proprietario



ETICHETTE DI ISTRUZIONI

Su ogni aspiratore BILLY GOAT® MV sono state apposte le etichette mostrate di seguito. Se qualche etichetta è danneggiata o mancante, rimpiazzarla prima di mettere in funzione l'attrezzatura. Quando si ordinano le etichette di ricambio, i numeri di parte sono inclusi nell'elenco illustrato dei pezzi, per praticità. La posizione corretta di ogni etichetta è desumibile dai numeri di Figura e di Articolo mostrati qui.

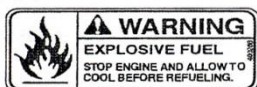

ETICHETTA AVVERTENZA
COMBUSTIBILE
ELEMENTO 55 P/N 400268



ETICHETTA UDITO VISTA
RESPIRAZIONE LEGGERE
ELEMENTO 162 P/N 100346

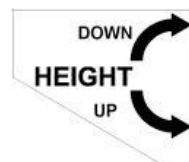

ETICHETTA REGOLARE
L'ALTEZZA
ELEMENTO 34 P/N 840054



ETICHETTA PERICOLO
ELEMENTO 11 P/N 400424



ETICHETTA PERICOLO
ELEMENTO 174 P/N 810736



ETICHETTA APERTURA SPORTELLO
ELEMENTO 175 P/N 840080

ETICHETTE MOTORE



COMANDI



Acceleratore
P/N 840045



MV A SPINTA: manuale del proprietario



ISTRUZIONI DI MONTAGGIO

L'aspiratore BILLY GOAT® MV viene spedito dalla fabbrica in un unico cartone, completamente montato ad eccezione del gruppo del manubrio superiore/calotta. La bulloneria per il montaggio del gruppo del manubrio superiore/calotta è temporaneamente installata nel manubrio di base e nel gruppo dell'alloggiamento.



LEGGERE tutte le istruzioni di sicurezza prima di assemblare l'unità.

FARE ATTENZIONE quando si toglie l'unità dal cartone. Il gruppo del manubrio superiore/calotta è fissato all'unità mediante cavi.

SACCHETTO BULLONERIA E

Scheda di garanzia P/N- 400972, Manuale del proprietario P/N-840244, Manuale di sicurezza generale e avvertenze P/N-100294, Dichiarazione di conformità P/N-840204



STACCARE il filo della candela prima di montare l'unità.

1. Fissare il gruppo della calotta all'alloggiamento e tenere in posizione durante il passaggio 2. *NOTA:* accertare che tutti i cavi corrano lungo il lato inferiore della calotta e dell'alloggiamento. (v. Fig. 1).
2. Installare prima il bullone centrale (elemento 170), se allineato con un dado sull'alloggiamento. (v. Fig. 2).
3. Fissare il resto del gruppo calotta all'alloggiamento, utilizzando la bulloneria corrispondente. *NOTA:* il bullone/la rondella vanno inseriti dall'interno, attraverso la calotta. (v. Fig. 2).
4. Fissare il manubrio superiore a quello di base, utilizzando la bulloneria corrispondente. Quindi ripetere il passaggio sul lato opposto. (v. Fig. 3, pagina successiva)
5. Fissare l'estremità dell'asta (elemento 164) all'asta dello sportello della bocca di aspirazione e fissare in posizione serrando il controdado. (v. Fig. 4, pagina successiva)
6. Fissare l'asta dello sportello della bocca di aspirazione allo sportello, utilizzando la bulloneria corrispondente. *NOTA:* questa procedura risulta più facile se lo sportello della bocca di aspirazione è chiuso.
7. Fissare all'asta l'estremità dell'asta (v. Fig. 5, pagina successiva).
8. Fissare l'asta dello sportello della bocca di aspirazione alla leva, con lo sportello della bocca di aspirazione e la leva in posizione nel kit del tubo flessibile. *NOTA:* controllare che lo sportello della bocca di aspirazione si apra e si chiuda fino in fondo (v. pagina 15). Per regolare, serrare o allentare l'estremità dell'asta (elemento 164). (v. Fig. 4 e 5 pagina successiva).
9. Installare le fascette serracavo.
10. Ricollegare il cavo della candela.
11. Fissare il sacco.

Checklist dei pezzi incassettati

- Motore Honda 6.5
- Sacchetto bulloneria P/N-84019
- Fascette (2 cd)

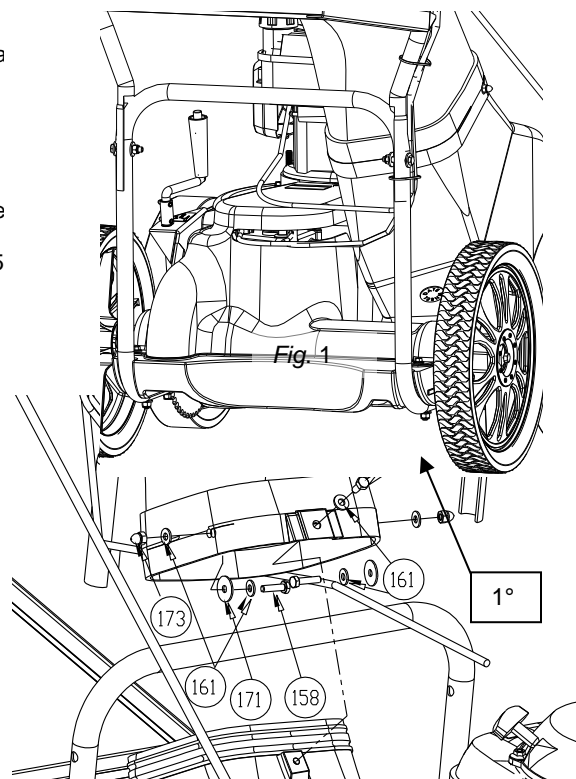

Fig. 2



MV A SPINTA: manuale del proprietario

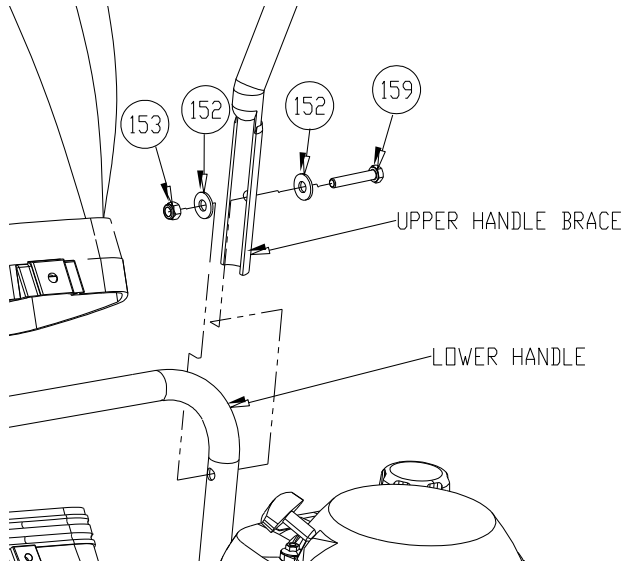

Fig. 3

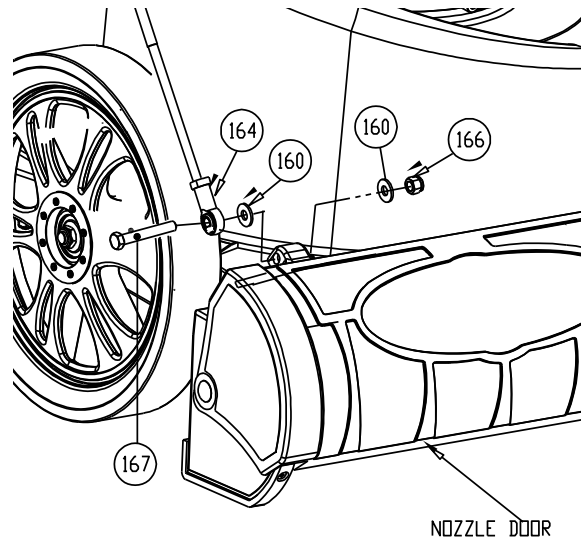

Fig. 4

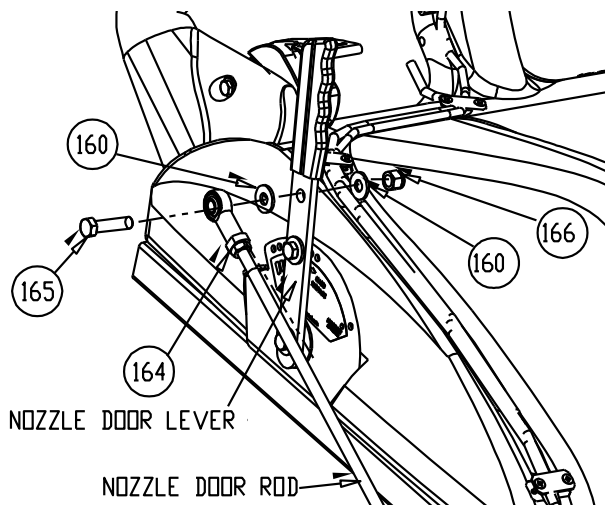

Fig. 5

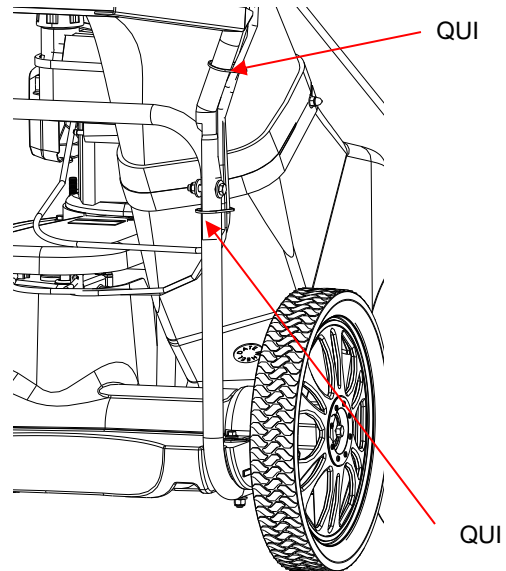

Fig. 6

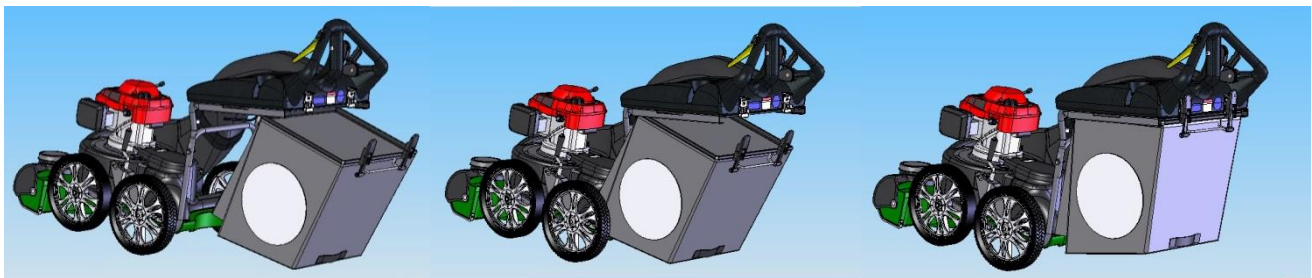
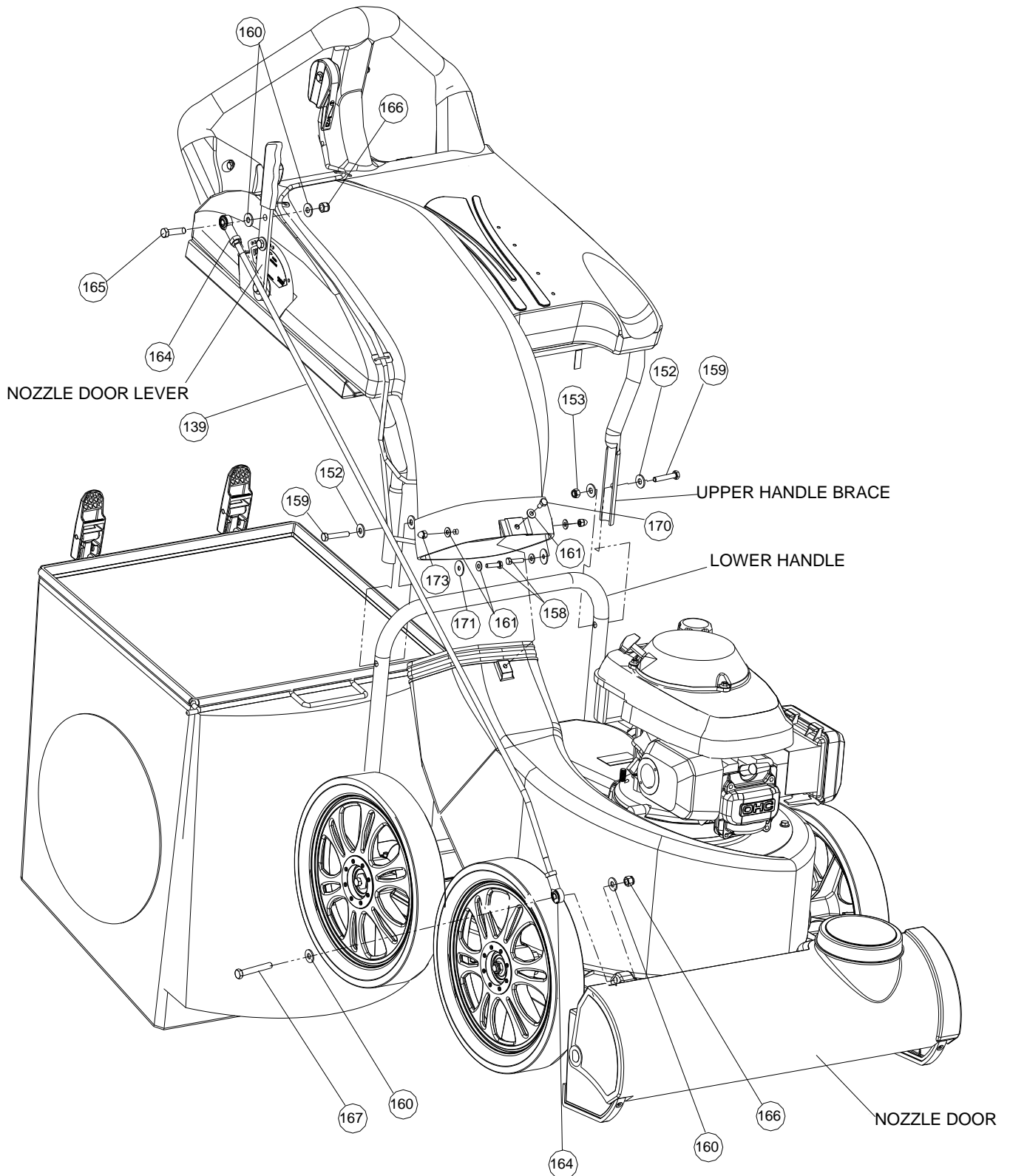

Fig. 7



MV A SPINTA: manuale del proprietario





MV A SPINTA: manuale del proprietario



SACCHETTO BULLONERIA

ITEM NO.	PART NO.	DESCRIPTON	QTY
139	840061	ROD LIFT NOZZLE DOOR	1
150	900407	TY- WRAP	2
152	8171003	WASHER 5/16" FLAT ZP	4
153	8160002	NUT LOCK 5/16"-18	2
158	8041006	SCREWCAP 1/4"-20 X 1" ZP	2
159	8041031	SCREWCAP 5/16" X 1 3/4" ZP	2
160	8171004	WASHER 3/8 FLAT	4
161	8172007	WASHER 1/4" SAE ZP	5
164	400886	ROD END BALL JOINT 3/8" NF	2
165	8041052	SCREWCAP 3/8"-16 X 1 1/2" ZP	1
166	8160003	NUT LOCK 3/8"-16	2
167	8041056	SCREWCAP 3/8"-16 X 2 1/2" ZP	1
170	8041004	SCREWCAP 1/4"-20 X 3/4" HCS ZP	1
171	8172019	WASHER FENDER 1/4" ZP	2
173	840071	NUT ACORN 1/4"-20	2



MV A SPINTA: manuale del proprietario



FUNZIONAMENTO

Questo aspiratore è destinato a raccogliere immondizia, materiale organico e altri rifiuti simili. Non è adatto a destinazioni d'uso diverse da quelle previste.

COMANDI DELL'OPERATORE

La postazione dell'operatore è sul lato posteriore della macchina, tra i manubri. L'operatore deve **RESTARE IN PIEDI** in una posizione che gli consenta di afferrare saldamente entrambi i manubri, lasciando sufficiente spazio per manovrare la macchina. Di seguito sono illustrati i comandi dell'operatore.

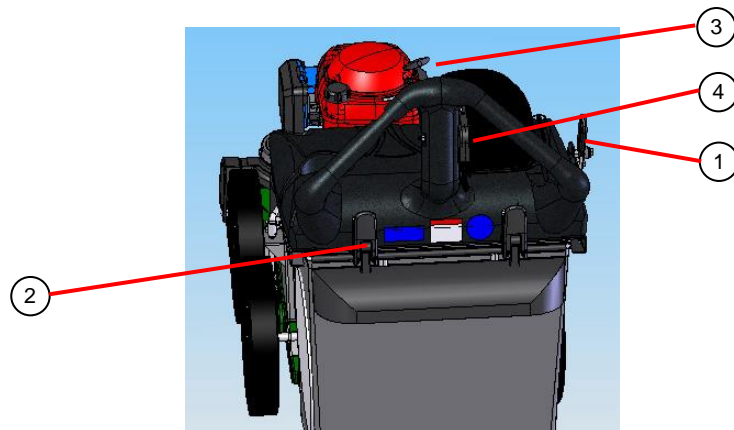

Posizione dei comandi dell'operatore

- 1 Regolatore sportello della bocca di aspirazione
3 Avviamento
4 Acceleratore

- 2 Fermaglio del sacco

PROCEDURA INIZIALE

 **CONTROLLARE** il livello dell'olio motore prima di azionare la macchina.

NON AVVIARE la macchina se il sacco di raccolta non è in posizione.

1. Sistemare la macchina su una superficie orizzontale e solida, senza rocce o altri detriti.
2. Collocare l'acceleratore in posizione **CHOKE** (aria).
3. Tenere ferma l'unità con la mano sinistra sul manubrio e tirare l'avviamento a fune con la mano destra, per avviare il motore. **NOTA:** tirare lentamente l'avviamento a fune, fino ad avvertire resistenza. Quindi tirare la fune rapidamente, per evitare contraccolpi.
4. Spostare all'indietro l'acceleratore, in posizione **FAST**, e lasciare che il motore raggiunga la giusta velocità di funzionamento.
5. **Per i modelli elettrici:** regolare l'acceleratore in posizione veloce e poi tirare e spingere l'interruttore di avviamento. Accelerare se occorre.

SPEGNIMENTO

1. Tirare l'acceleratore fino in fondo, in posizione **STOP**.

Durante la procedura di avviamento, tenere ferma l'unità con la mano sinistra sul manubrio.

Tirare l'avviamento a fune con la mano destra.

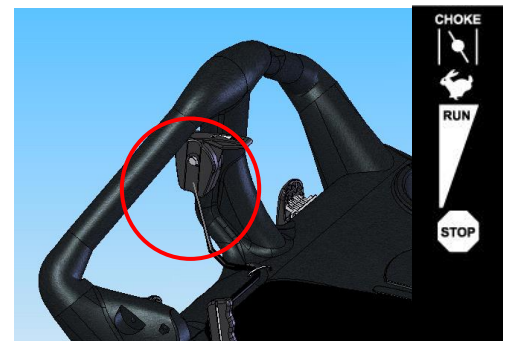

Fig. 8

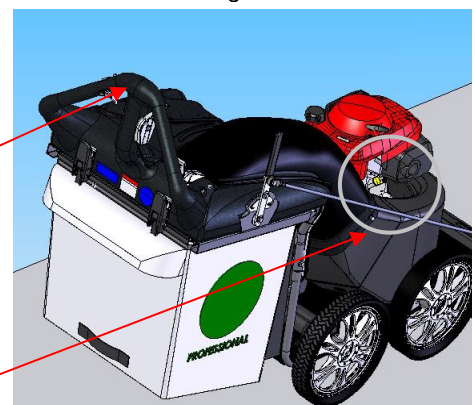

Fig. 9

N. modulo F102615A



REGOLAZIONE ALTEZZA DELLA BOCCA DI ASPIRAZIONE

Per una raccolta ottimale: regolare l'altezza della bocca d'aspirazione per avvicinarla quanto possibile ai detriti, ma non tanto da bloccare il flusso d'aria. **NOTA:** non affondare la bocca d'aspirazione nei detriti. La bocca di aspirazione viene sollevata e abbassata ruotando la manovella in senso orario e antiorario. (v. Fig. 10).

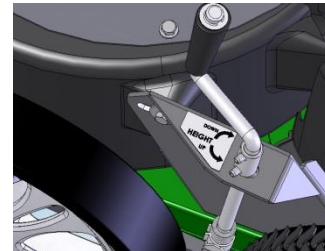

Fig. 10

REGOLAZIONE DELLO SPORTELLO DELLA BOCCA DI ASPIRAZIONE

Lo sportello della bocca di aspirazione può essere regolato per consentire prestazioni massime in base all'applicazione.

- Con la manovella completamente all'indietro, la bocca di aspirazione è completamente aperta. Questa configurazione è l'ideale per lavorare con delle zolle. (v. Fig. 11).
- Per applicazioni su superfici dure, regolare la manovella in posizione intermedia. (v. Fig. 12).
- Chiudere la bocca di aspirazione per utilizzare il Kit tubo flessibile opzionale (P/N 840116). Questa regolazione è l'ideale per utilizzare il kit tubo flessibile. (v. Fig. 13).



Fig. 11



Fig. 12



Fig. 13

ASPIRAZIONE

Questa macchina è stata messa a punto per aspirare foglie, sfalci e e altri tipi di rifiuti organici.

Rifiuti misti a lattine, bottiglie e piccole quantità di sabbia possono essere aspirati, sebbene non sia questa la destinazione d'uso primaria della macchina. L'aspirazione di lattine, bottiglie e sabbia riduce la durata utile della macchina. In condizioni di polverosità può essere necessario acquistare il Kit sacco in feltro (P/N 840022).

Non utilizzare in presenza di vibrazioni eccessive. In caso di vibrazioni eccessive, spegnere il motore immediatamente e controllare se la girante è danneggiata o usurata, se il bullone o la chiave della girante si sono allentati, se il motore è allentato o se sono presenti oggetti estranei. Nota: per conoscere le specifiche di coppia corrette della girante, v. l'elenco dei pezzi. (v. pag. 13 Rimozione della girante).

PULIZIA DELLA BOCCA D'ASPIRAZIONE SE INTASATA



STACCARE il filo della candela prima di sottoporre l'unità a questo intervento.

1. Spegner il motore e attendere che la girante si fermi del tutto.
2. Disconnettere il cavo di candela.
3. Rimuovere l'intasamento indossando guanti resistenti. Pericolo: l'ostruzione può contenere materiali taglienti.
4. Ricollegare il cavo della candela.



MV A SPINTA: manuale del proprietario



SACCO DI RACCOLTA

I sacchi di raccolta sono articoli usurabili e sostituibili.

Durante l'aspirazione dei detriti, è possibile utilizzare dei rivestimenti per i sacchi, utilizzabili in varie condizioni. (v. gli accessori mostrati a pag. 1).

 Accertarsi che il motore si sia completamente arrestato prima di rimuovere o svuotare il sacco!

*****SUGGERIMENTI*****

Svuotare frequentemente i detriti raccolti, per evitare che il sacco diventi troppo pesante e impossibile da sollevare.

Molti aspiratori, però, vengono usati dove c'è polvere mescolata ai rifiuti. L'unità può a volte trovarsi ad aspirare in aree molto polverose. Seguire queste regole per preservare la capacità della macchina di aspirare in condizioni polverose:

Far andare la macchina dal minimo fino a un quarto di accelerazione.

• Se un normale lavaggio non è sufficiente a pulire il sacco, lavarlo in lavatrice oppure a pressione. Prima dell'uso, il sacco deve essere perfettamente asciutto.

Per ridurre i tempi morti in attesa della pulizia dei sacchi sporchi, è consigliabile avere uno o più sacchi di ricambio (P/N 840189).

L'accessorio sacco in feltro (P/N 840194) è l'ideale in condizioni di polverosità.

MANUTENZIONE

MANUTENZIONE PERIODICA

La manutenzione periodica deve essere eseguita con in base al seguente calendario:

Attività di manutenzione	Ogni tipo d'uso	Ogni giorno oppure ogni 5 ore	Ogni 25 ore
Controllare che non vi siano elementi usurati o danneggiati	●		
Controllare se c'è vibrazione eccessiva		●	
Condurre un'ispezione per rilevare eventuali elementi staccati		●	
Pulire il sacco di raccolta	●		
Lubrificare il comando per la regolazione dell'altezza.			●

PEZZI DI RICAMBIO COMUNI



- Sacco: P/N 840189, sacco di ricambio originale.
- Pattino: P/N 840041, pattino antiusura della bocca di aspirazione.



MV A SPINTA: manuale del proprietario



RIMOZIONE DELLA GIRANTE

  **LEGGERE** tutte le istruzioni di sicurezza prima di sottoporre l'unità a manutenzione.

 **STACCARE** il filo della candela prima di sottoporre l'unità a questo intervento.

1. Aspettare che il motore si raffreddi e scollegare la candela.
2. Spurgare combustibile e olio dal motore.
3. Rimuovere motore, girante e piastra di montaggio, svitando i bulloni lungo la parte esterna dell'alloggiamento.
4. Lasciando il motore fissato alla piastra, rimuovere il bullone della girante, la rondella elastica e far scorrere la girante fuori dall'albero a gomiti. (potrebbe essere necessario un estrattore). **ATTENZIONE:** non lasciar cadere la girante.
5. Se la girante non fuoriesce facilmente dall'albero a gomiti, infilare due piedi di porco tra la girante e l'alloggiamento, uno di fronte all'altro. Fare leva finché la girante non si allenta dal motore. Se la girante è bloccata, l'uso di un olio penetrante può facilitare l'operazione.
6. Nel caso in cui non fosse possibile allentare la girante, procurarsi un bullone più lungo da 3/8-24 x 2 3/4" dello stesso diametro e tipo di filettatura di quelli della girante. Ribaltare motore e girante, sostenendo il motore a terra per evitare contraccolpi che potrebbero danneggiarlo. Avvitare a mano nell'albero a gomiti il bullone più lungo, finché non va in battuta. Con un attrezzo o un estrattore adatti fatto aderire alla testa del bullone e alla contropiastra della girante (vicino alle lame), rimuovere la girante dall'albero.
7. Per reinstallare la girante, usare un bullone e una rondella elastica della girante nuovi.
8. Serrare il bullone della girante. Avvitare il bullone della girante a una coppia di 44-52. N.m (45-51 N.m).
9. Reinstallare sull'alloggiamento motore, girante e piastra di montaggio, in ordine inverso rispetto a quello di smontaggio.
10. Prima di collegare il cavo della candela, tirare lentamente la fune di avviamento del motore per verificare che la girante ruoti liberamente.
11. Ricollegare il cavo della

SCHEMA DELL'IMPIANTO ELETTRICO

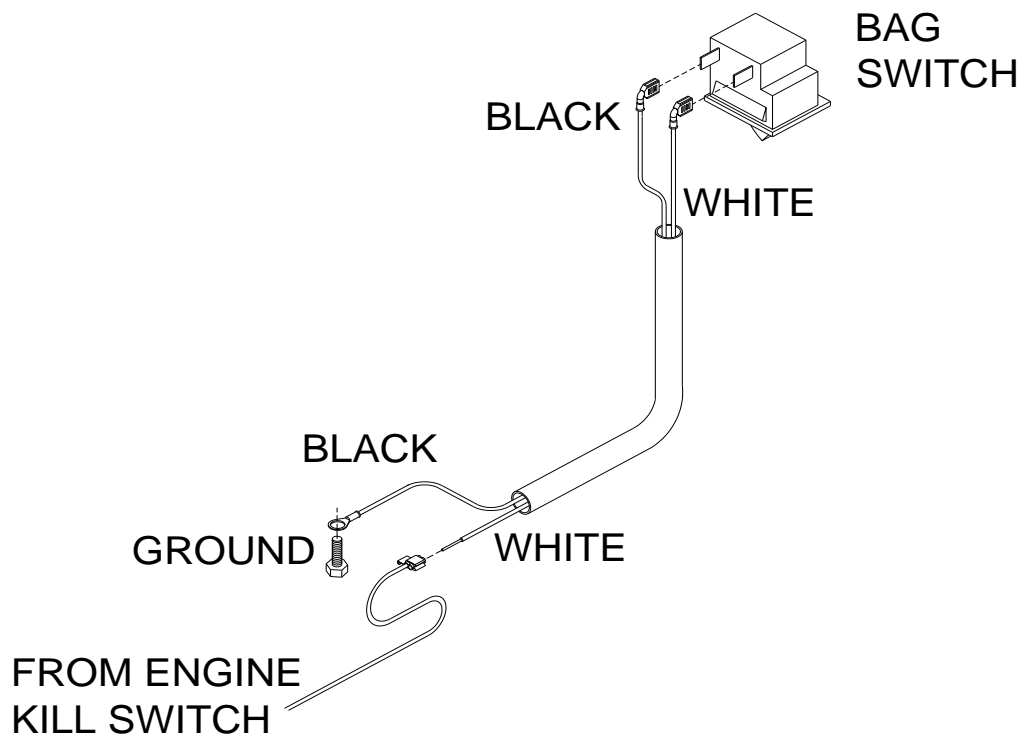

Schema dei circuiti per l'interruttore del sacco



MV A SPINTA: manuale del proprietario



RISOLUZIONE DEI PROBLEMI

Problema	Possibile causa	Soluzione
Non aspira oppure ha prestazioni di aspirazione scadenti	Sacco di raccolta residui o filtro sporco o pieno. Bocca di aspirazione troppo alta o troppo bassa. Tappo del kit flessibile mancante. Bocca di aspirazione o scappamento intasati. Eccessiva quantità di residui.	Pulire il sacco di raccolta e il filtro. Scuotere il sacco per pulirlo oppure lavarlo. Regolare l'altezza della bocca di aspirazione (vedere pag. 10). Controllare che sia presente il tappo del kit flessibile. Eliminare l'intasamento dalla bocca di aspirazione o dallo scappamento (vedere pag. 10). Far passare aria tra i residui.
Vibrazione anomala	Girante allentata o non in equilibrio. Motore allentato.	Controllare la girante e, se necessario, sostituirla. Controllare il motore.
Il motore non parte.	Acceleratore in posizione spento. Motore non in posizione aria tirata. Benzina esaurita o di qualità scadente o vecchia. Cavo della candela disconnesso. Valvola del gas chiusa. Filtro dell'aria sporco. Interbloccaggio di sicurezza disinserito sulla piastra del sacco.	Controllare il comando acceleratore (vedere pag. 9). Controllare l'acceleratore, posizione aria tirata (vedere pag. 9). Controllare la benzina. Collegare il cavo della candela. Aprire la valvola del gas. Pulire o sostituire il filtro. Contattare personale dell'assistenza qualificato. Fissare il sacco correttamente con il fermaglio o controllare l'asta del sacco per verificare che non sia piegata.
Il motore è bloccato, non si ferma	Girante intasata. Problema al motore.	Rimuovere i residui (vedere pag. 10). Per problemi al motore, contattare un fornitore di assistenza meccanica.



MV PUSH NOZZLE PARTS DRAWING

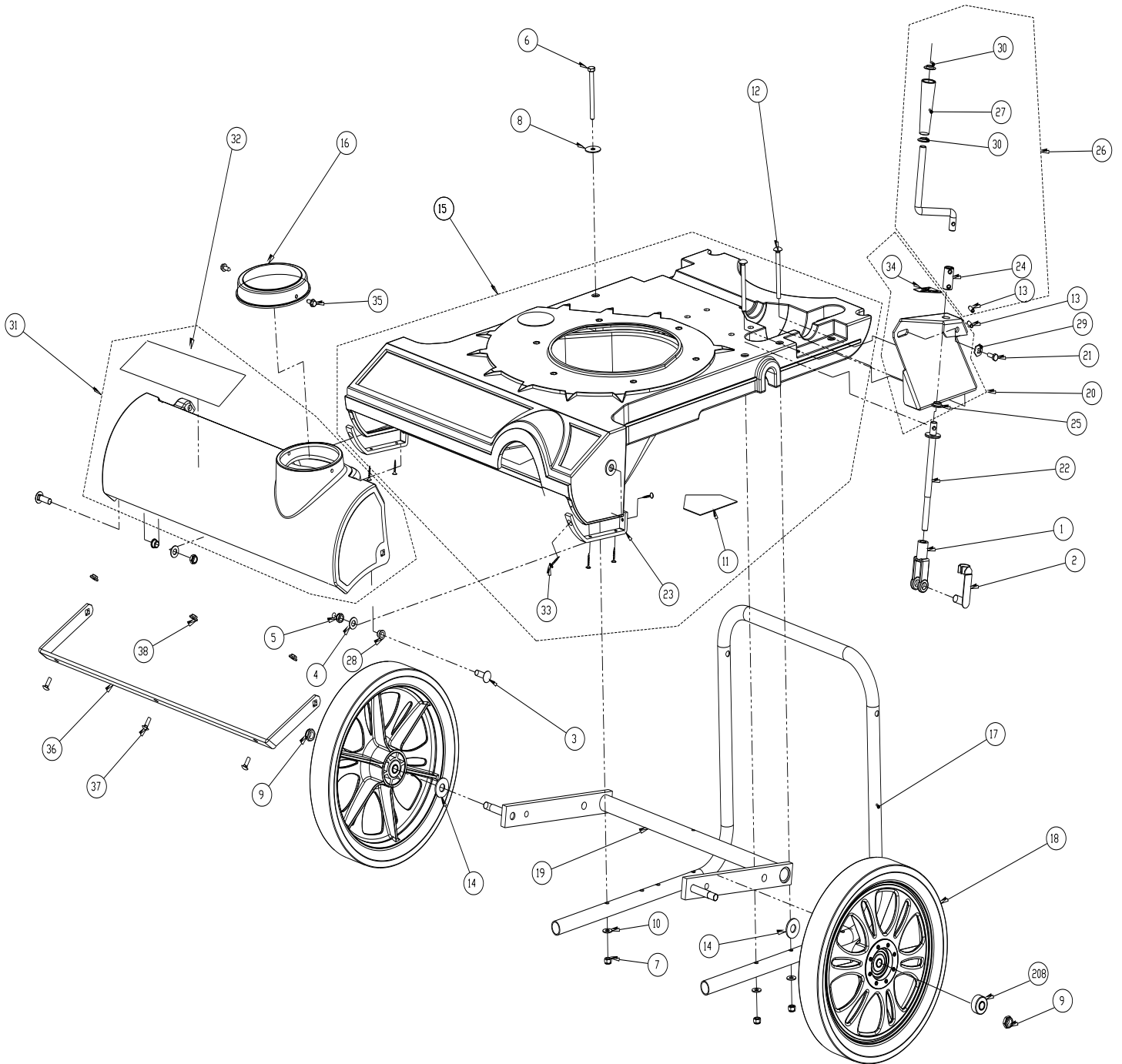

Nozzle Assembly



MV A SPINTA: manuale del proprietario



MV PUSH NOZZLE PARTS LIST

ITEM NO.	PART NUMBER	DESCRIPTION	MV650H QTY.
1	350127	YOKE 1/2 - 20	1
2	350128	PIN YOKE 1/2"	1
3	840243	SCREWCAP BUTTON HEAD 3/8"-16 X 1 1/4" PL	2
4	8172009	WASHER 3/8" SAE ZP	2
5	8161042	NUT LOCK 3/8-16 LT WT THIN ZP	2
6	8041038	SCREWCAP 5/16 -18 x 3 1/2	1
7	8160002	NYLON INSERT LOCKNUT 5/16-18 UNC	3
8	8172020	WASHER FLAT FENDER 5/16	1
9	8161044	NYLON INSERT LOCKNUT 1/2-13 UNC THIN	2
10	8171002	WASHER 1/4" FC ZP	3
11	400424	LABEL WARNING OPEI	1
12	8024050	BOLTCARRIAGE 5/16-18X3 1/2	2
13	520156	ROLL PIN 1/4 X 1 LONG	2
14	8172011	WASHER 1/2" SAE ZP	2
15	840118	NOZZLE MV VAC ASSEMBLY	1
16	840019	CAP 5 IN HOSE VAC	1
17	840024	HANDLE LOWER MV VAC	1
18	840101	WHEEL 14" ASSEMBLY WITH BEARING AND TIRE	2
19	840104	AXLE FRONT WA MV VAC	1
20	840155	HGT ADJ WA W/LABEL MV VAC	1
21	8041004	SCREWCAP 1/4 - 20 x 0.75 HWH	1
22	840034	LINK HGT ADJ MV VAC	1
23	840041	BRACKET NOZZLE WEAR GUARD MV VAC	2
24	840029	ROD CONNECT HGT ADJ	1
25	840073	BUSHING 0.5" ID 0.625 OD X X 0.250	1
26	840119	ROD HANDLE CRANK ASSEMBLY	1
27	840057	HANDLE CRANK 0.5 ID X 3.72 LONG	1
28	840078	BUSHING 3/8" ID 1/2" OD X 3/8" LONG	2
29	840158	WASHER LOCK 1/4" TWISTED TOOTH	1
30	840207	NUT PAL 0.5" ID X 0.75 OD	2
31	840135	NOZZLE COVER MV VAC	1
32	840259	LABEL MV BADGING	1
33	840035	SCREW PLASTIC	8
34	840054	LABEL HGT ADJ MV VAC	1
35	840082	SCREW PLASTITE 1/4"-10 X 3/4 HWH ZP	2
36	840088	BRACKET NOZZLE COVER REINFORMENT MV	1
37	8024021	BOLT CARRIAGE 1/4-20X0.75	3
38	900455	NUT FLANGE 1/4-20	3
208	840017	MV WHEEL BEARING	2



MV PUSH ENGINE PARTS DRAWING

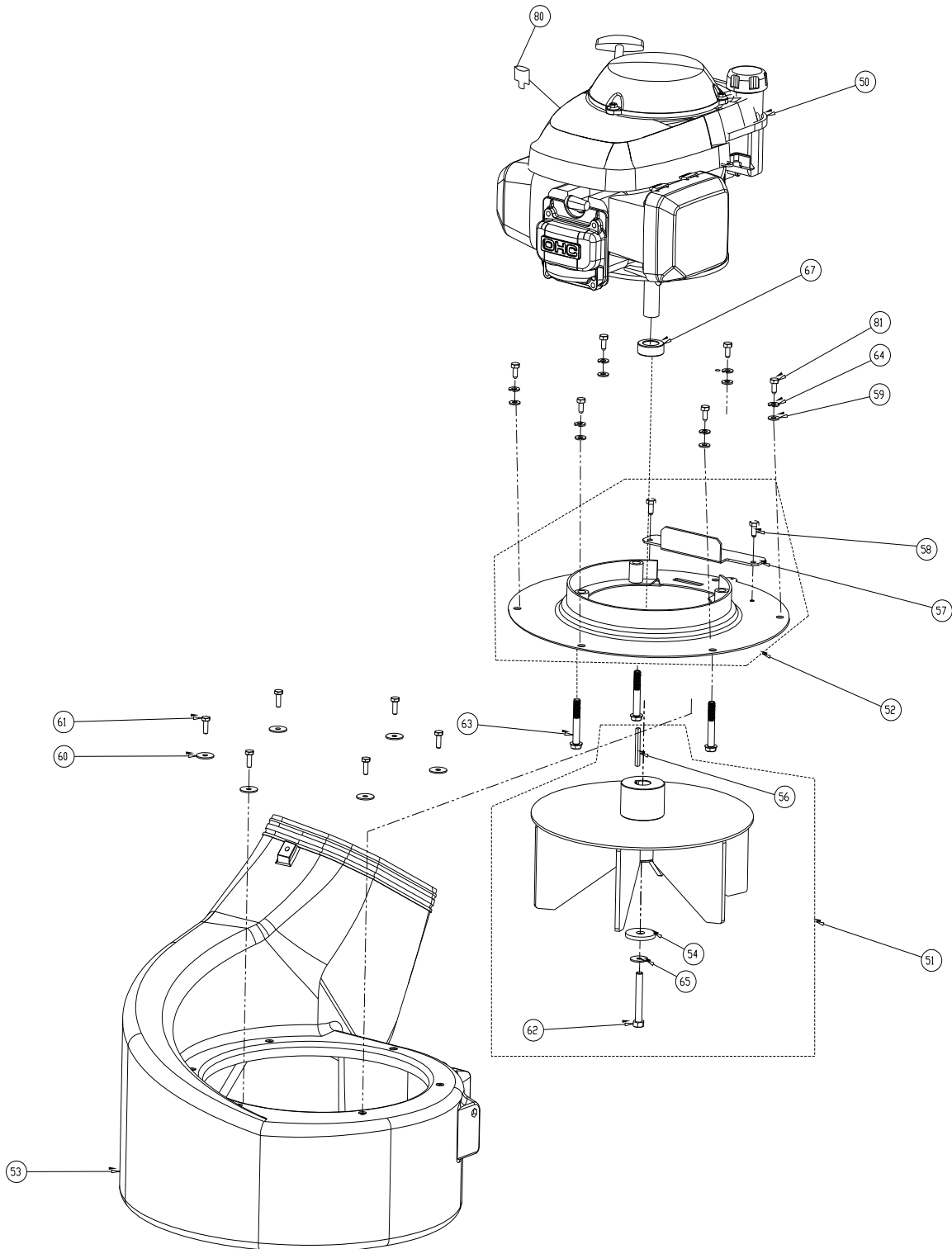



MV A SPINTA: manuale del proprietario



MV PUSH ENGINE PARTS LIST

ITEM NO.	PART NUMBER	DESCRIPTION	MV650H QTY.
50	840069	ENGINE HONDA 6.5 VERTICAL GSV190	1
51	840137	IMPELLER ASSEMBLY PUSH MV VAC	1
52	840111	TOP PLATE ASSEMBLY PUSH MV VAC	1
53	840205	HOUSING PLASTIC VAC	1
54	440153	WASHER 1.5 OD X .453 ID X .25 THK	1
56	9201087	SQ KEY 2.125 X .187	1
57	840220	BRACKET COVER TOP PLATE VAC	1
58	890359	SCREW 1/4"-20 X 5/8" HWH	2
59	8172007	WASHER 1/4" SAE ZP	6
60	8172019	WASHER FENDER 1/4 ZP	6
61	8041004	SCREWCAP 1/4 - 20 x 0.75 HWH	6
62	790167	SCREWCAP 3/8-24X2 3/4" W/PATCH LOCK	1
63	900564	SCREWCAP 3/8"-16X2 1/2" TAPTITE	3
64	8177010	WASHER SPLIT LOCK 1/4"	6
65	8177012	WASHER LOCK 3/8" ST MED	1
67	840083	SPACER 1.50OD X .875ID X .5 THK	1
80	840215	TERMINAL 18-14 BLUE T-TAP	1
81	840213	SCREWCAP 1/4-20X5/8 GR. 5	6



MV PUSH HOOD PARTS DRAWING

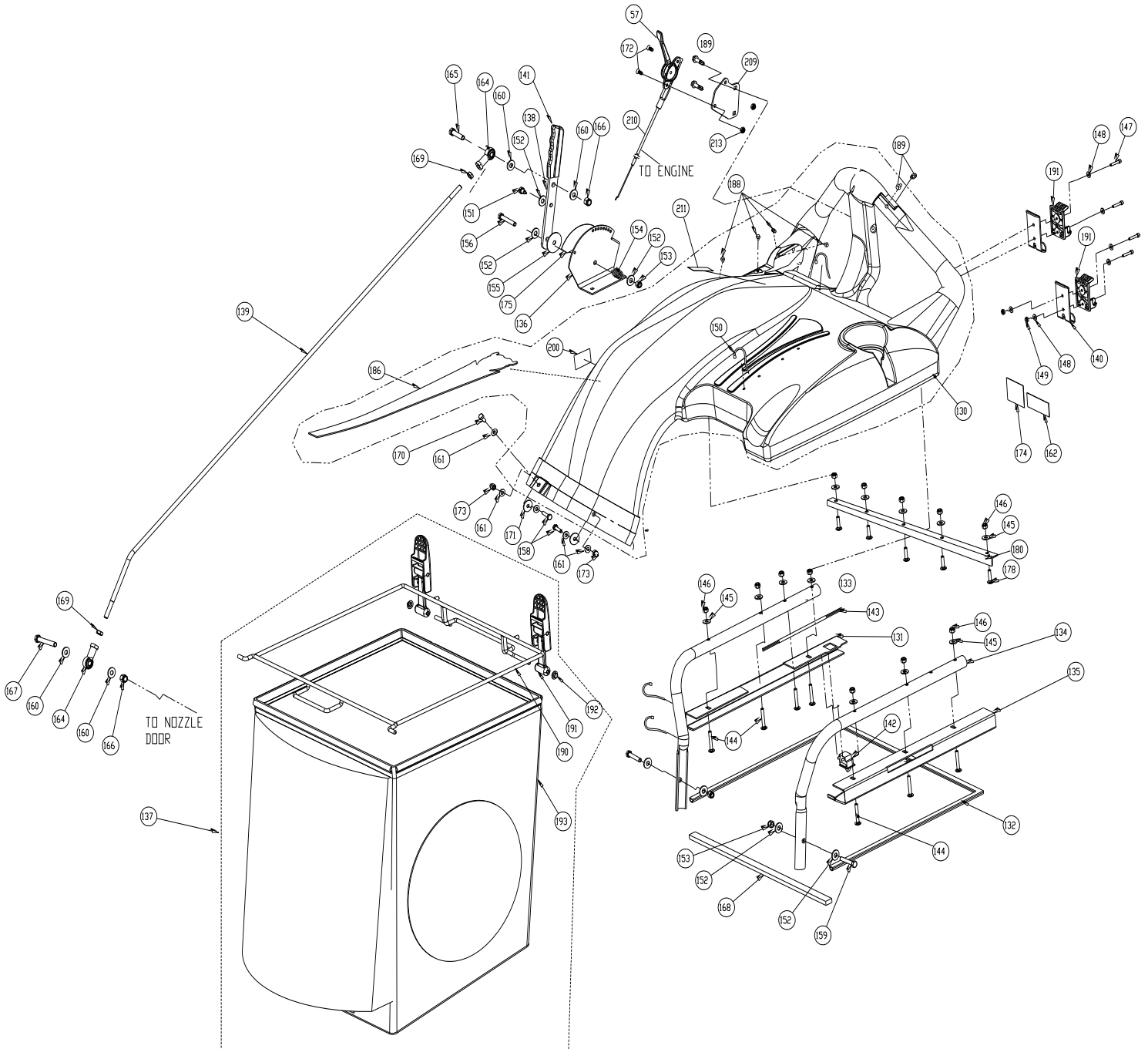

Hood Assembly



MV A SPINTA: manuale del proprietario



MV PUSH HOOD PARTS LIST

ITEM NO.	PART NUMBER	DESCRIPTION	MV650H QTY.
57	440013	CONTROL THROTTLE	1
130	840141	HOOD ASSY W/ LABEL MV VAC	1
131	840153	BRACKET BAG CHANNEL RH W/SEAL MV VAC	1
132	840196	SEAL BAG MV VAC	1
133	840037	TUBE HANDLE BRACE RH MV VAC	1
134	840038	TUBE HANDLE BRACE LH MV VAC	1
135	840154	BRACKET BAG CHANNEL RH W/SEAL MV VAC	1
136	840152	BRACKET NOZZLE DOOR ADJ W/LABEL MV VAC	1
137	840195	BAG ASSEMBLY MV VAC	1
138	840138	BAR LIFT NOZZLE DOOR W/ GRIP MV VAC	1
139	840061	ROD LIFT NOZZLE DOOR SP VAC	1
140	840062	PLATE BAG LATCH MV VAC	2
141	840191	GRIP LEVER LIFT	1
142	840058	SWITCH INTERLOCK VAC	1
143	840276	HARNESS WIRE ASSY MV VAC	1
144	8024025	BOLT CARRIAGE 1/4-20 X 1.75	7
145	8171002	WASHER 1/4" FC ZP	12
146	8160001	NYLON INSERT LOCKNUT 1/4-20 UNC	12
147	520018	SCREW HEX HEAD #10-24 X 1"	4
148	8172005	WASHER #10 SAE ZP	8
149	8164005	NYLON INSERT LOCKNUT 10-24 UNC	4
150	900407	TY WRAP	1
151	610347	PIN SCREW 1/4-28	1
152	8171003	WASHER 5/16 FLATWASHER ZP	7
153	8160002	NYLON INSERT LOCKNUT 5/16-18 UNC	3
154	610429	SPRING LEVER GZ	1
155	610348	FIBRE WASHER	1
156	8041032	SCREWCAP 5/16"-18 X 2 ZP	1
158	8041006	SCREWCAP 1/4-20X1" ZP	2
159	8041031	SCREWCAP 5/16-18 X 1.75 ZP	2
160	8171004	WASHER 3/8" FC	4
161	8172007	WASHER 1/4" SAE ZP	6
162	100346	LABEL SAFETY PROTECT READ MANUAL	1
164	400886	ROD END BALL JOINT 3/8 NF	2
165	8041052	SCREW CAP 3/8-16X1 1/2 ZP	1
166	8160003	NYLON INSERT LOCKNUT 3/8-16 UNC	2
167	8041056	SCREWCAP 3/8"-16X2 1/2" ZP	1
168	840197	SEAL BAG FRONT HOOD 20.5 LONG	1
169	8149003	NUT REG 3/8-24 NF	2
170	8041004	SCREWCAP 1/4"-20X3/4" HCS ZP	1
171	8172019	WASHER FENDER 1/4 ZP	7
172	830514	SCREW MACH FLAT HD PHIL #10-24	2
173	840071	NUT ACORN 1/4-20	2
174	810736	LABEL DANGER FLYING DEBRIS	1
175	840080	LABEL NOZZLE DOOR MV VAC	1
178	8024021	BOLT CARRIAGE 1/4-20 X 3/4"	5
180	840214	BRACKET HOOD FRONT STRAIGHTENER	1
188	840113	PLUG SNAP RIVET 0.166 DIA	8
189	840114	PLUG SNAP RIVET 0.232 DIA	2
190	840040	ROD BAG WA MV VAC	1
191	840139	LATCH RUBBER ASSEMBLY MV VAC	2
192	360203	PAL NUT 0.312	2
193	840189	BAG DEBRIS MV VAC	1
209	840267	PLATE MV THROTTLE CONTROL	1
210	840268	CABLE THROTTLE CONTROL 52"	1
211	501314	LABEL THROTTLE	1
212	840082	SCREW PLASTITE 1/4"-10 X 3/4" HWH ZP	1
213	8164005	NUT LOCK LT #10-24 HEX	2



MV PUSH REAR AXLE PARTS DRAWING

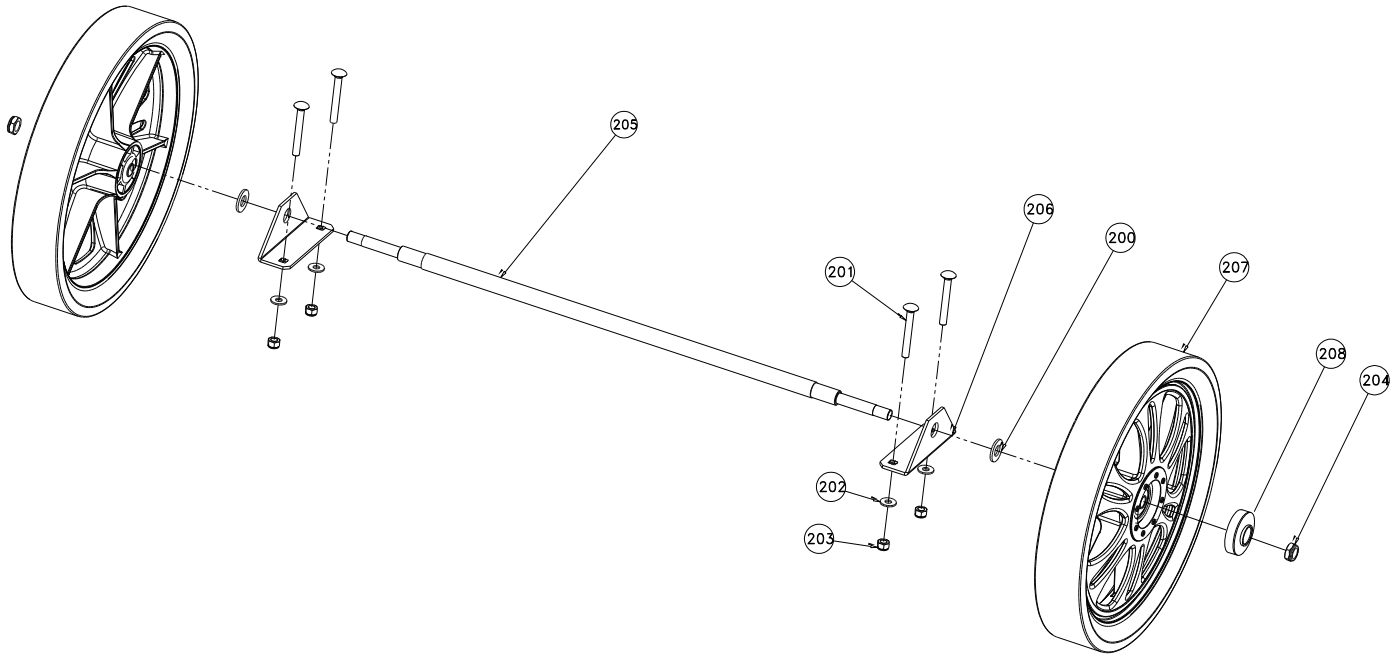

Rear Axle Assembly

MV PUSH REAR AXLE PARTS LIST

ITEM NO.	PART NUMBER	DESCRIPTION	MV650H QTY.
200	8172011	WASHER FLAT 1/2" SAE	2
201	8024046	BOLT CARRIAGE 5/16-18X2 1/2	4
202	8171002	WASHER 1/4" FC ZP	4
203	8160002	NYLON INSERT LOCKNUT 5/16-18 UNC	4
204	8161044	NYLON INSERT LOCKNUT 1/2-13 UNC THIN	2
205	840091	SHAFT REAR AXLE PUSH VAC	1
206	840090	BRACKET REAR AXLE MOUNT PUSH MV VAC	2
207	840101	WHEEL 14" ASSEMBLY WITH BEARING AND TIRE	2
208	840017	MV WHEEL BEARING	2



MV A SPINTA: manuale del proprietario



en	English	fi	Suomi	lv	Latviešu	ru	Русский
bg	Български език	fr	Français	nl	Nederlands	sl	Slovenščina
cs	Čeština	el	Ελληνικά	no	Norsk	sk	Slovák
da	Dansk	hr	Hrvatski	pl	Polski	sv	Svenska
de	Deutsch	hu	Magyar	pt	Português	tr	Türkçe
es	Español	it	Italiano	ro	Română		
et	eesti keel	lt	Lietuvių				

en	EC Declaration of Conformity	el	Δήλωση συμμόρφωσης ΕΚ	pl	Deklaracja zgodności UE
bg	Декларация за съответствие с европейските стандарти	hu	EU Megfelelőségi nyilatkozat	pt	Declaração de Conformidade à CE
cs	ES Prohlášení o shodě	hr	EC Deklaracija o sukladnosti	ro	Declarație de conformitate C.E.
da	EC Overensstemmelseserklæring	it	Dichiarazione di conformità CE	ru	Заявление о соответствии стандартам и нормам ЕС
de	EG-Konformitätserklärung	lt	EB atitikties deklaracija	sl	ES izjava o skladnosti
es	Declaración de Conformidad de la CE	lv	EK Atbilstības deklarācija	sk	Vyhlasenie o zhode
et	Eü vastavustunnistus	nl	E.G. Conformiteitverklaring	sv	EG-försäkran om överensstämmelse
fi	EC-vaatimustenmukaisuusvakuutus	no	CE konformitetserklæring	tr	EC Uygunluk Deklarasyonu
fr	Déclaration de conformité CE				

en	Category	Vacuum	el	Κατηγορία	κενό	pl	Kategoria	Próżnia
bg	Категория	вакуум	hu	Kategória	vákuum	pt	Categoria	vácuo
cs	Kategorie	Vakuové	hr	Kategorija	Vakuuum	ro	Categorie	vid
da	Kategori	vakuum	it	Categoria	vuoto	ru	Категория	вакуум
de	Kategorie	Vakuuum	lt	Kategorija	Dulkių	sl	Kategorija	vakuumaska
es	Categoría	Aspiradora	lv	Kategorija	vakuumis	sk	Kategória	vákuové
et	Kategooria	vaakum	nl	Categorie	vacuüm	sv	Kategori	vakuum
fi	Kategoria	tyhjiö	no	Kategori	vakuum	tr	Kategori	Vakum
fr	Catégorie	vide						

en	This is to certify that the products listed in this document meet the requirements of the European Community Law, and can carry the CE mark. These models comply with the following Directives and related Standards.
bg	Декларацията се издава в удостоверение на това, че изброените продукти съответстват на стандартите на правните норми на Европейския съюз и могат да носят знака CE. Моделите изпълняват директивите и техните стандарти, както следва.
cs	Tímto stvrujeme, že výrobky uvedené v tomto dokladu splňují požadavky zákonů Evropského společenství a mohou být označeny značkou CE. Tyto modely splňují následující směrnice a související normy.
da	Det bekræftes hermed, at de produkter, der er nævnt i dette dokument, opfylder bestemmelserne i EU-lovgivningen og kan bære CE-mærkatet. Disse modeller er i overensstemmelse med følgende direktiver og relaterede standarder:
de	Hiermit wird bescheinigt, dass die in diesem Dokument aufgeführten Produkte mit den gesetzlichen Bestimmungen der Europäischen Gemeinschaft übereinstimmen und das CE- Zeichen tragen können. Diese Modelle erfüllen die folgenden Richtlinien sowie weitere anzuwendende Normen.
es	La presente certifica que los productos enumerados en este documento cumplen con los requerimientos de la Legislación de la Comunidad Europea, y que pueden portar la marca CE. Estos modelos cumplen con las siguientes Directrices y Estándares relacionados:
et	Kinnitame, et eespool nimetatud tooted vastavad Euroopa Ühenduse seadusandluse nõuetele ja kannavad CE-märgistust. Eespool nimetatud mudelid vastavad järgmistele direktiividele ja seotud standardidele:
fi	Vakuutamme, että tässä asiakirjassa luetellut tuotteet täyttävät Euroopan Unionin lainsäädännön asettamat vaatimukset ja voi saada CE-merkinnän. Nämä mallit täyttävät seuraavien direktiivien ja niitä koskevien standardien vaatimukset:
fr	Nous déclarons par la présente que les produits mentionnés dans le document sont conformes à la législation de la Communauté européenne et peuvent porter le marquage CE. Ces modèles sont conformes aux directives suivantes et aux normes connexes :
el	Με την παρούσα δήλωση πιστοποιείται ότι τα προϊόντα που αναφέρονται στην παρούσα πληρούν τις απαιτήσεις της Ευρωπαϊκής Κοινοτικής Νομοθεσίας και μπορούν να φέρουν τη σήμανση CE. Τα μοντέλα αυτά συμμορφώνονται με τις ακόλουθες Οδηγίες και τα σχετικά Πρότυπα.
hu	Ez annak tanúsítására szolgál, hogy a dokumentumban felsorolt termékek megfelelnek az Európai közösségi jog követelményeinek és viselheti a CE jelzést. Ezek a modellek eleget tesznek a következő irányelveknek és vonatkozó szabványoknak.
hr	Ovo je potvrda da proizvodni koji su navedeni u ovom dokumentu odgovaraju zakonima europske zajednice i da nose CE oznaku. Ovi modeli zadovoljavaju sljedeće direktive i odgovarajuće standarde.
it	Si certifica che i prodotti elencati nel presente documento soddisfanno i requisiti della legislazione della Comunità Europea e possono recare il marchio CE. Questi modelli sono conformi alle seguenti norme e direttive:
lt	Šiuo patvirtiname kad šiame dokumente paminėti produktai atitinka Europos Bendrijos įstatymų reikalavimus ir jie gali būti pažymėti CE ženklu. Šie modeliai atitinka sekančias direktyvas ir standartus.
lv	Ar šio tiek apstiprināts, ka šajā dokumentā uzskaitītie izstrādājumi atbilst Eiropas Kopienas Likuma prasībām un var tikt marķēti ar emblēmu CE. Šie modeļi atbilst sekojošajām Direktīvām un attiecīgajām Normām.
nl	Hiermee wordt gecertificeerd dat de producten die in deze lijst staan opgesomd, voldoen aan de wettelijke voorschriften van de Europese Gemeenschap en mogen worden voorzien van de CE markering. Deze modellen voldoen aan de volgende richtlijnen en bijbehorende normen:
no	Dette sertifiserer at produktene som er nevnt i dette dokumentet oppfyller kravene som stilles av EU, og at de dermed kan CE-merkes. Disse modellene tilfredsstiller følgende direktiver og relaterte standarder:
pl	Niniejszym zaświadcza się, że produkty wymienione w niniejszym dokumencie spełniają wymogi Prawa Wspólnoty Europejskiej i mogą nosić oznakowanie CE. Modele te spełniają wymogi następujących dyrektyw i powiązanych norm.
pt	O presente documento certifica que os produtos listados neste documento atendem aos requisitos das Leis da Comunidade Europeia e podem levar a marca CE. Esses modelos estão de acordo com as seguintes diretivas e padrões relacionados.
ro	Prin prezenta se atestă faptul că produsele menționate în acest document îndeplinesc cerințele de Drept Comunitar European și pot purta sigla C.E. Aceste modele sunt în conformitate cu următoarele directive și standarde asociate.
ru	Настоящим удостоверяется, что перечисленные в этом документе изделия соответствуют требованиям законов Европейского Союза и могут быть обозначены знаком CE. Эти модели отвечают требованиям следующих директив и соответствующих стандартов.
sl	To služi kot potrditev, da izdelki, ki so navedeni v tem dokumentu, ustrezajo zahtevam zakonodaje Evropske skupnosti in so lahko opremljeni z oznako CE. Ti modeli so v skladu z naslednjimi direktivami in povezanimi standardi.
sk	Týmto vyhlasujeme, že výrobky uvedené v tomto dokumente, splňajú požiadavky zákonov ES a môžu byť označené značkou CE. Tieto modely vyhovujú nasledujúcim smerniciam príslušným normám.
sv	Härmed försäkras att produkterna som finns listade i detta dokument uppfyller kraven i Europeiska gemenskapens lagstiftning och kan förses med CE-märket. Modellerna uppfyller följande direktiv och tillhörande normer.
tr	Bu belgede belirlenen ürünlerin Avrupa Birliği Yasası gereksinimlerini karşılayarak CE işareti taşıyabilmesini onaylamak içindir. Bu modeller aşağıdaki Direktif ve ilgili Standartlarla uyumludur



MV A SPINTA: manuale del proprietario



en	Directive:	2006/42/EC	hu	Irányelv:	2006/42/EC	pt	Directiva:	2006/42/EC
bg	Директива:	2006/42/EC	el	Οδηγία:	2006/42/EC	ru	Директива:	2006/42/EC
cs	Směrnice č.:	2006/42/EC	hr	Direktiva:	2006/42/EC	ro	Directiva:	2006/42/EC
da	Direktiv:	2006/42/EF	it	Direttiva:	2006/42/EF	si	Direktiva:	2006/42/EF
de	Richtlinie:	2006/42/EG	lt	Direktyva:	2006/42/EG	sk	Smernica:	2006/42/EG
es	Directriz:	2006/42/EC	lv	Direktīva:	2006/42/EC	sv	Direktiv:	2006/42/EC
et	Direktiiviga:	2006/42/EÜ	nl	Richtlijn:	2006/42/EÜ	tr	Direktif:	2006/42/EÜ
fi	Direktiivi:	2006/42/EC	no	Direktiv:	2006/42/EC			
fr	Directives :	2006/42/CE	pl	Dyrektywy:	2006/42/CE			

en Model	Guaranteed Sound Power Level	Measured Sound Power Level	Sound Pressure Level at Operator's Ear (1)	Engine Net Power	Hand/Arm Vibration (2)	Mass
bg Model	Гарантирано ниво на звука	Измерено ниво на звука	Налягане на звука, измерено на нивото на ухото на оператора (1)	Мощност на двигателя	Вибрация на дланта и на ръката (2)	Маса
cs Model	Garantovaná hladina akustického výkonu	Změřená hladina akustického výkonu	Hladina akustického tlaku naměřená u ucha obsluhující osoby (1)	Užitečný výkon motoru	Vibration rukou/pař (2)	Váha
da Model	Garanteret støjniveau	Målt støjniveau	Lydtrykniveau ved brugerens øre (1)	Maskine Netto kraft	Vibration af hånd/arm (2)	Vægt
de Model	Garantierter Schalleistungspegel	Gemessener Schalleistungspegel	Schalldruckpegel am Ohr der Bedienungsperson (1)	Motornettoleistung	Vibrationen an Hand/Arm (2)	Masse
es Modelo	Nivel garantizado de potencia acústica	Nivel medido de potencia acústica	Nivel de presión acústica en el oído del operador (1)	Potencia neta del motor	Vibración mano / brazo (2)	Masa
et Mudel	Garanteeritud helivõimsuse tase	Mõõdetud helivõimsuse tase	Heli rõhu tase kasutaja kõrvajuures (1)	Masin puhas töötav	Võkumine käsi / käsivars (2)	Massi
fi Malli	Taattu äänitehotaso	Mitattu äänitehotaso	Äänenpainetaso käyttäjän korvan tasolla (1)	Moottorin nettoteho	Käden/käsivarren värinä (2)	Paino
fr Modèle	Niveau de bruit garanti	Niveau de bruit mesuré	Niveau sonore au niveau de l'oreille de l'opérateur (1)	Puissance nette du moteur	Vibrations au niveau de la main/du bras (2)	Masse
el Μοντέλο	Εγγυημένη στάθμη ηχητικής ισχύος	Μετρηθείσα στάθμη ηχητικής ισχύος	Στάθμη ηχητικής πίεσης στο αυτί του χειριστή (1)	Καθαρή ισχύς κινητήρα	Χειροβραχίονική δόνηση (2)	Μάζα
hu Model	Garantált hangteljesítmény szint	Mért hangteljesítmény szint	Hangnyomás szint a gépkezelő fülénél (1)	Motor hasznos teljesítménye	Kéz/kar vibráció (2)	Tömeg
hr Model	Zajamčena razina snage zvuka	Izmerjena razina snage zvuka	Razina zvučnog tlaka na uhu rukovatelja (1)	Neto snaga motora	Vibracije šake/ruke (2)	Masa
it Modello	Livello acustico garantito	Livello acustico misurato	Livello di pressione acustica all'orecchio dell'operatore (1)	Potenza netta motore	Vibrazioni a mani/braccia (2)	Massa
lt Modelis	Garantuotas triukšmo lygis	Pamatuotas triukšmo lygis	Garso spaudimo lygis įrango naudotojui (1)	Variklio bendras galingumas	Rankenos vibracija (2)	Masė
lv Modelis	Garantētais skaņas jaudas līmenis	Izmērītais skaņas jaudas līmenis	Skaņas spiediena līmenis pie operatora ausis (1)	Dzināja neto jauda	Rokas/pleca vibrācija (2)	Masa
nl Model	Gegarandeerd geluidsdrukniveau	Gemeten geluidsdrukniveau	Geluidsdrukniveau bij het oor van de gebruiker (1)	Netto motorvermogen	Trilling van hand/arm (2)	Mass
no Model	Garantert lydstrykenivå	Målt lydstrykenivå	Lydtrykk-nivå ved operatørens øre (1)	Motorens netto krefter	Hånd/arm-vibrasjon (2)	Masse
pl Model	Gwarantowany poziom mocy akustycznej	Zmierzony poziom mocy akustycznej	Poziom ciśnienia akustycznego w uchu operatora (1)	Moc netto silnika	Drżania ręki/ramienia (2)	Masa
pt Modelo	Nível de potência de som garantido	Nível de potência de som medido	Níveis de pressão do som no ouvido do operador (1)	Potência útil do motor	Vibração na mão/braço (2)	Massa
ro Model	Nivel de zgomot garantat	Nivel de zgomot măsurat	Nivel de presiune acustică la urechea operatorului (1)	Putere netă motor	Vibrație mână/braț (2)	Masă
ru Модель	Гарантированный уровень звуковой мощности	Измеренный уровень звуковой мощности	Уровень звукового давления на месте оператора (1)	Полезная мощность двигателя	Интенсивность вибрации на ладонях/руках (2)	Вес
si Model	Zajamčena raven zvočne moči	Izmerjena raven zvočne moči	Raven zvočnega tlaka pri užesu uporabnika (1)	Izhodna moč motorja	Tresljaji na rokah (2)	Masa
sk Model	Zaručená hladina akustického výkonu	Nameraná hladina akustického výkonu	Hladina akustického tlaku pôsobiaceho na ucho obsluhy (1)	čistý výkon motora	Ruka/Rameno Vibrácia (2)	Masa
sv Modell	Garanterad ljudeffektnivå	Uppmått ljudeffektnivå	Ljudtrycknivå vid operatörens öra (1)	Motor effekt netto	Hand-/ armvibrationer (2)	Massa
tr Model	Garantili Ses Gücü Seviyesi	Ölçülen Ses Gücü Seviyesi	Operatörün Kulagiındaki Ses Basıncı Seviyesi (1)	Makine Net Gücü	El/Kol Titreşimi (2)	Ağırlık
MV650	104 dB(A)	103 dB(A)	83 dB(A)	4.85 kW	14 m/s ²	71.2 kg
MV650SPH	104 dB(A)	103 dB(A)	83 dB(A)	4.85 kW	14 m/s ²	81.2 kg
MV600SPE	104 dB(A)	103 dB(A)	83 dB(A)	4.66 kW	14 m/s ²	81.2 kg
MV650SPHDS	104 dB(A)	103 dB(A)	83 dB(A)	4.85 kW	14 m/s ²	81.2 kg



MV A SPINTA: manuale del proprietario



(1) ISO 5395-1:2013 F.7 (EN 4871:1996)
(2) ISO 5395-1:2013 G.8 (EN 12096:1997, D.1)

en Manufacturing Place / Keeper of Documentation bg Място на производство / Архивар cs Místo výroby / Držitel dokumentace da Fremstillingssted / Indehaver af dokumentationen de Herstellungsort / Verantwortlicher für die Dokumentation es Lugar de manufactura / Guardián de documentación et Valmistamiskoht / Dokumentatsiooni hoidja fi Valmistuspaikka / Asiakirjojen haltija fr Lieu de fabrication / Personne chargée de conserver la documentation	el Τόπος κατασκευής / Υπεύθυνος τήρησης αρχείων τεκμηρίωσης hu Gyártás helye / A dokumentáció őrzője hr Mjesto proizvodnje / Čuvar dokumentacije it Sede di produzione / Archiviatore di documentazione lt Pagaminimo vieta / Dokumentacijos turėtojas lv Ražošanas vieta / Dokumentācijas glabātājs nl Productieplaats / Documentatiebeheerder no Produksjonssted / Dokumentasjonsholder	pl Miejsce produkcji / Osoba odpowiedzialna za przechowywanie dokumentów pt Local de Fabrico / Responsável pela Documentação ro Loc de fabricație / Păstrător documentație ru Место производства / Владелец документации sl Kraj izdelave / Hranitelj dokumentacije sk Miesto výroby / Dokumentácia majiteľa sv Tillverkningsplats / Dokumentförvaring tr Üretim Yeri / Doküman Sorumlusu
--	--	--

1803 S.W. Jefferson
Lees Summit, MO 64063-
0308 USA

Jeroen Engelen
Schepersweg 4a 6049CV
Herten, NL

Part No. 840204
Revision: F102615A

10/05/2015

Ted Melin
Engineering Manager